

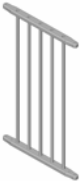

2764



2765



**DE** Aufbau- und Gebrauchsanleitung Art.-Nr. 2764/2765

## Wichtig !

Nehmen Sie sich zum Aufbau genügend Zeit und lesen Sie bitte die Anleitung genau durch.

## Für späteres Nachschlagen aufbewahren.

**GB** Instruction for assembly and use Art.-No. 2764/2765

## Important !

Please devote enough time to the assembly reading the instructions carefully.

## Please keep for further reference.

**FR** Instructions d'assemblage et d'emploi réf. 2764/2765

## Important !

Prenez votre temps pour le montage et lisez les instructions en détail.

## A conserver pour une consultation ultérieure.

**NL** Montage- en gebruikshandleiding art. 2764/2765

## Belangrijk !

Neemt u voor de montage voldoende tijd en lees de handleiding goed door.

## Bewaar voor latere raadpleging.

**IT** Istruzioni di montaggio e uso cod. art. 2764/2765

## Importante !

Prendete Vi abbastanza tempo per leggere le istruzioni con la dovuta accuratezza.

## Conservate questa descrizione per poter far riferimento ad essa in un secondo momento.

**DK** Monterings- og brugsanvisning Art.- Nr. 2764/2765

## Vigtigt !

Skal opbevares til senere brug. Cifrene angiver monteringsrækkefølgen.

## Monteringen bør foretages i ro og fred.

**ES** Instrucciones de montaje y de uso n° de art. 2764/2765

## Importante !

Tómese el tiempo necesario para montar el parque y lea con atención las instrucciones completas.

## Guárdelas para poder leerlas posteriormente en caso necesario.

**HU** Összeszerelési és használati útmutató következő cikkszámhoz: 2764/2765

## Fontos !

Szánjon elegendő időt a járóka összeszerelésére és kérjük, pontosan olvassa el a leírást.

## Jövőbeni tájékoztatóhoz kérjük, a leírást őrizze meg.

**DE** **Achtung !**

Nur die ordnungsgemäÙe, vorgeschlagene Montageart gewährlieist den höchstmöglichen Schutz Ihres Kindes.

Bitte beachten Sie folgende Angaben:

**Kinder können durch die Gitterstäbe greifen. Bitte achten Sie auf den richtigen Abstand des Schutzgitters zur Gefahrenquelle.**

Sie dürfen nur zwischen stabilen und sauberen Türfutterseiten bzw. Wandöffnungen eingebaut werden.

Dieses Schutzgitter ist für Kinder bis zu 24 Monaten bestimmt. Da sich Kinder unterschiedlich entwickeln ist dies nur ein Richtwert.

Bei älteren Kindern besteht die Gefahr des Überkletterns.

Lassen Sie Ihr Kind nicht unbeaufsichtigt, so schützen Sie es vor Unfällen.

Prüfen Sie nach dem Einbau nochmal anhand der Anleitung, ob das Schutzgitter fest und funktionstüchtig ist.

Prüfen Sie regelmäßig den festen Sitz, den allgemeinen Zustand und die Funktion der Verschlüsse Ihres Schutzgitters.

Beschädigte und unvollständige Schutzgitter nicht mehr verwenden.

Es dürfen nur vom Hersteller gelieferte Ersatzteile verwendet werden.

Dieses Schutzgitter darf nicht über Fenster und dergleichen angebracht werden.

Zur Reinigung nur feuchtes Tuch verwenden.

**GB** **Caution !**

Your child can only be protected to the best possible degree if the gate is properly fitted in accordance with these instructions.

**Children can reach through the bars. Please ensure a safe distance between the safety gate and any sources of danger.**

The safety gate must only be installed between solid, clean door jams / walls.

This door guard is intended for children aged up to 24 months. As children develop at different rates, this is only a guide.

Older children might climb over the gate.

Never leave your child unattended, this is the best way of protecting it from accidents.

Once installed, check against the instructions that the safety gate is firmly installed and functioning.

Regularly check that the gate is firmly in place, that it is in a good general condition and that the locking mechanisms function.

Do not continue to use the safety gate if it is damaged or if components are missing.

Only spares supplied by the manufacturer are to be used.

This safety gate must not be fitted to windows or similar.

To clean, use warm water only.

**FR** **Avertissement !**

Seul le montage en bonne et due forme proposé ici garantira la meilleure protection pour votre enfant.

Veuillez tenir compte des indications suivantes :

**Les enfants peuvent passer leurs mains au travers des barreaux de la grille. Veiller à ce que la grille de protection soit à bonne distance de toutes sources de danger.**

Elle ne peut être intégrée qu'entre des chambranles de portes solides et propres voire des ouvertures dans le mur.

Cette barrière pour la porte est conçue pour des enfants jusqu'à l'âge de 24 mois. Puisque les enfants ont un développement différent, cet âge limite n'est qu'une valeur de référence.

Les enfants plus âgés risquent d'escalader la barrière.

Ne laissez pas votre enfant sans surveillance, ceci permettra d'éviter les accidents.

Vérifiez après l'installation une fois encore à l'aide du mode d'emploi si la barrière pour la porte est correctement fixée et fonctionnelle.

Vérifiez régulièrement si la barrière est encore bien fixée, en bon état et si les fermetures fonctionnent correctement.

Ne plus utiliser les barrière pour la porte détériorées et incomplètes.

Il ne faut utiliser que des pièces de rechange fournies par le fabricant.

Cette barrière pour la porte ne doit pas être installée sur des fenêtres et des ouvertures de ce genre.

N'utiliser que de l'eau chaude pour le nettoyage.

**NL** **Let op !**

Enkel de voorgeschreven montagewijze waarborgt een goede bescherming van uw kind.

Houd rekening met het volgende.

**Kinderen kunnen door de tralies grijpen. Gelieve steeds op de correcte afstand van het traliehek tot gevaarsbronnen te letten.**

Het hekje mag enkel tussen stabiele en schone lijstwerken van deuren en in muuropeningen gemonteerd worden.

Dit hekje is bedoeld voor kinderen tot en met 24 maanden. Daar kinderen zich verschillend ontwikkelen is dit slechts een richtwaarde.

Oudere kinderen kunnen over het hekje klauteren.

Laat uw kind niet zonder toezicht. Zo behoedt u uw kind voor ongevallen.

Na de montage moet u met behulp van deze handleiding nog eens controleren of het hekje stevig vastzit en goed werkt.

Controleer regelmatig of het hekje stevig vastzit, de toestand van het hekje en de functie van de sluitingen.

Beschadigde en onvolledige hekjes mogen niet meer gebruikt worden.

Er mogen enkel reserveonderdelen gebruikt worden die door de fabrikant geleverd worden.

Dit hekje mag niet voor ramen en dergelijke gemonteerd worden.

Gebruik voor de reiniging enkel warm water.

**IT** **Attenzione !**

Solo il tipo di montaggio previsto, eseguito a regola d'arte garantisce la protezione migliore del Suo bambino.

Per favore attenersi a quanto indicato:

**I bambini possono allungare le mani attraverso le sbarre. Assicurare un'adeguata distanza tra cancelletto di sicurezza e fonti di pericolo.**

Esse possono essere montate risp. solo fra i lati di rivestimento delle porte e vani stabili e puliti..

Questa inferriata di protezione è pensata per bambini fino a 24 mesi. Dato che ogni bambino cresce diversamente, l'età indicata è solo un valore orientativo..

Con bambini più grandi esiste il pericolo per possano scavalcarla.

Non lasci il Suo bambino incustodito, per proteggerlo dal pericolo di incidenti.

Dopo il montaggio, controlli ancora una volta , sulla base delle istruzioni, se l'inferriata di protezione sia ben fissa e funzionante.

Controlli regolarmente che l'inferriata sia ben fissa, ne verifichi lo stato generale ed il funzionamento delle chiusure.

Inferriate protettive danneggiate e incomplete non devono essere più usate.

Si devono usare solo pezzi di ricambio forniti dal produttore.

Questa inferriata di protezione non deve essere montata su finestre o simili.

Per pulirla usare solo acqua calda.

**DK** **Bemærk:**

Kun den korrekte, foreslåede monteringsmåde garanterer den bedst mulige beskyttelse af barnet.

Følgende oplysninger skal lægtes.

**Børn kan strække deres arme ud igennem gitterstavene. Vær opmærksom på, at sikkerhedsgitteret monteres i en forsvarlig afstand fra farekilder.**

De må kun monteres mellem stabile og rene dørkarmesider resp. vægåbninger.

Denne beskyttelsesgitter er beregnet til børn op til 24 måneder. Da børn udvikler sig forskelligt, er dette kun en vejledende værdi.

Ved ældre børn er der fare for, at de klatrer over gitteret.

Lad barnet ikke være uden opsyn, således beskyttes det mod ulykker.

Efter monteringen skal det endnu engang ved hjælp af vejledningen kontrolleres, om beskyttelsesgitteret for døre er stabilt og funktionsdygtigt.

Beskyttelsesgitteret skal regelmæssigt kontrolleres med hensyn til stabilitet, almen tilstand og lukkeanordningernes funktion.

Beskadigede og ufuldstændige beskyttelsesgitter må ikke mere anvendes.

Der må kun anvendes reservedele, som producenten har leveret.

Denne beskyttelsesgitter må ikke anbringes over vinduer og lignende.

Til rengøring må der kun anvendes varmt vand.

**Geuther**

Kindermöbel und -geräte GmbH & Co.KG  
96266 Mitwitz-Steinach  
www.geuther.de

**ES** **Atención !**

Sólo el tipo de montaje como es debido, propuesto, garantiza la protección más alta posible de su niño.

Favor observar los siguientes datos

**ya que los niños podrían meter la mano a través de las barras de la misma. Procurar que la rejilla protectora se encuentre a la distancia correcta de la fuente de peligro.**

Se pueden montar sólo entre lados de forros de puertas estables y limpios o bien, aberturas de pared, respectivamente.

Esta rejilla de protección, está destinada para niños de hasta 24 meses. Puesto que, los niños se desarrollan distintamente, esto es sólo un valor aproximado.

En el caso de niños mayores, existe el peligro de trepar por encima.

No dejar al niño sin vigilar, de este modo se le protege contra accidentes.

Verificar tras el montaje otra vez, con ayuda de las instrucciones, de si la rejilla de protección de puertas está fija y funcionalmente apta.

Verificar regularmente el asiento fijo, el estado general y la función de los cierres de la rejilla de protección.

No emplear más rejillas de protección dañadas e incompletas.

Sólamente se pueden emplear los recambios suministrados por el fabricante.

Esta rejilla de protección no puede ser colocada sobre ventanas ni semejantes.

Emplear para la limpieza sólo agua tibia.

**HU** **Figyelem !**

Csak a szabályszerű, javasolt szerelési mód szavatolja gyermeke lehető legnagyobb védelmét.

Kérjük, vegye figyelembe a következő adatokat.

**A gyermek átnyúlhat a rácsrudazaton, ezért ügyeljen arra, hogy a védőrács megfelelő távolságra legyen veszélyes tárgyaktól.**

A védőrács kizárólag stabil és tiszta ajtóbélések ill. falnyílások közé szerelhető be.

A védőrács 24 hónapos kor alatti gyermekek esetében alkalmazható. Mivel a gyermekek eltérően fejlődnek, ez csak irányértékként vehető figyelembe.

Idősebb gyermekekénél fennáll a lehetősége annak, hogy a rácson átmásznak.

Soha ne hagyja gyermekét felügyelet nélkül, így óvhatja a balesetektől.

A beszerelés befejeztével a leírásnak megfelelően ellenőrizze még egyszer az ajtóba szorítható védőrács szilárd elhelyezkedését és működőképességét.

Rendszeresen ellenőrizze a védőrács szilárd elhelyezkedését, általános állapotát és a zárszerkezetek működését.

A sérült és hiányos védőrácsok használata tilos.

Csak a gyártó által szállított pótalkatrészek használhatók.

A védőrács nem helyezhető el ablakok vagy hasonlók felett.

Tisztításhoz csak meleg vizet használjunk.

**Teilleiste**  
**List of parts as illustrated**  
**Liste de pièces comme illustrée**  
**Onderdelenlijst**

**Listino pezzi**  
**Indhold**  
**Lista de piezas**  
**Alkotóelemek jegyzéke**

**2764**



**1 x**

Art. Nr. Y052300026

**2765**



**1 x**

Art. Nr. Y052300027

**2764 / 2765**



**1 x**

Art. Nr. Y052300029



**M6x60 4 x**

Art. Nr. 204840022



**4 x**

Art. Nr. 204500031

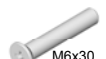

**M6x30 2 x**

Art. Nr. 204800082



**1 x**

Art. Nr. Z051900001

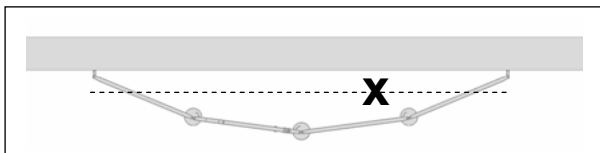
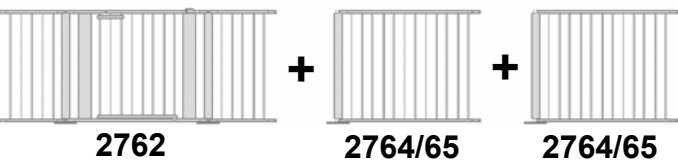
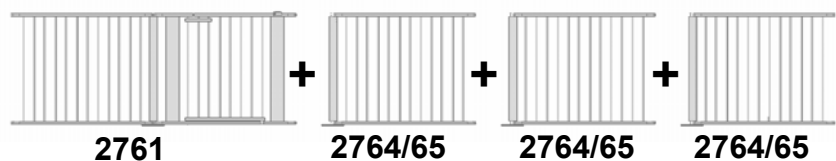

**X**

**(DE)** Beachten Sie bitte das das Gitter nie in einer geraden Linie aufgebaut werden darf.

**(GB)** Please note that the gate must never be assembled in a straight line.

**(FR)** Veiller à ce que la grille ne soit jamais montée en ligne droite.

**(NL)** Gelieve in acht te nemen, dat het traliehek nooit in een rechte lijn mag worden opgebouwd.

**(IT)** Il cancelletto non deve mai essere montato in linea retta.

**(DK)** Vær opmærksom på, at gitteret under ingen omstændigheder må monteres i én ret linje.

**(ES)** Tener en cuenta que la rejilla no debe montarse nunca en una línea recta.

**(HU)** Ügyeljen arra, hogy a rácsot semmi esetre sem szabad egyenes vonalban felállítani.

**(DE)** Nehmen Sie zum Anbau der Verlängerungen die Gebrauchsanleitung 2761 oder 2762 zu Hilfe

**(GB)** When attaching the extensions refer to the Instructions for Use 2761 or 2762

**(FR)** Utilisez le mode d'emploi 2761 ou 2762 pour monter les rallonges.

**(NL)** Neem voor de montage van de verlengstukken de gebruiksaanwijzing 2761 of 2762 ter hulp.

**(IT)** Per il montaggio dei prolungamenti consultare le istruzioni per l'uso 2761 oppure 2762.

**(DK)** Tag brugsanvisning 2761 eller 2762 til hjælp ved monteringen af forlængelserne.

**(ES)** Para montar los alargos, consultar las instrucciones de servicio 2761 o 2762.

**(HU)** A hosszabbítások felszereléséhez vegye segítségül a 2761 és 2762 számú használati utasítást

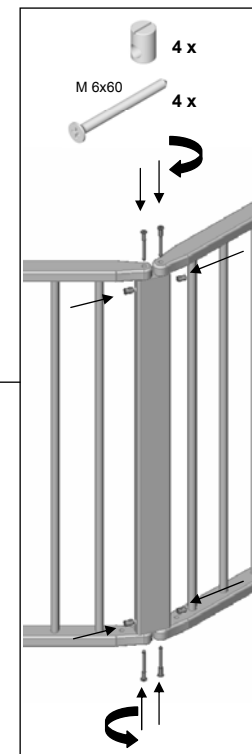
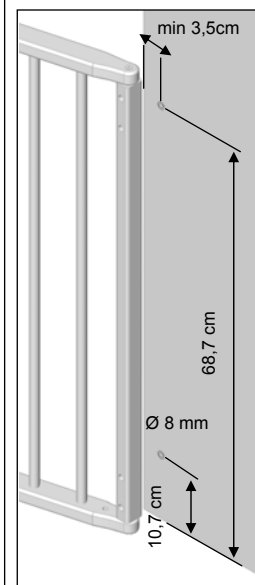

**(DE)** Mit dem Raster in den Standfüßen stellen Sie die Form des Schutzgitters ein. Das Schutzgitter darf nicht ohne Standfüße verwendet werden.

**(GB)** Please adjust the form of the protective gate with the gate in the stationary feet. The protective gate may not be used without stationary feet.

**(FR)** Vous réglez la forme de la grille de protection à l'aide de la trame dans les pieds de support. La grille de protection ne doit pas être utilisée sans pieds de support.

**(NL)** Met het traliedeel in de steunvoeten regelt u de vorm van het veiligheidshek. Het veiligheidshek mag niet zonder steunvoeten gebruikt worden.

**(IT)** Con il passo riportato nei piedi di appoggio si imposta la forma del cancelletto di sicurezza. Adesso si può usare il cancelletto di sicurezza senza piedi di appoggio.

**(DK)** Med rasterne i fødderne indstilles beskyttelsesgitterets form. Beskyttelsesgitteret må ikke anvendes uden fødderne.

**(ES)** Mediante la trama en las patas de sostén se ajusta la forma de la rejilla protectora. La rejilla protectora no deberá utilizarse sin las patas de sostén correspondientes.

**(HU)** A lábokban lévő raszterrel beállíthatja a védőrács formáját. A védőrács nem használható a lábak nélkül.

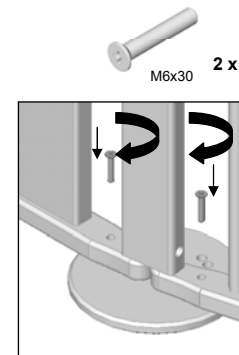

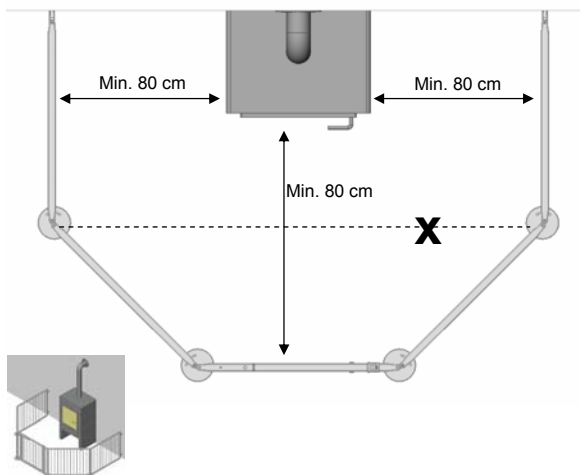

**(DE)** Aufstellen des Gitters um einen Kaminofen.

Der Abstand der Teilstücke zum Ofen muss mindestens 80cm betragen diese Mindestentfernungen zum Ofen ist nur eine Empfehlung, denn jeder Ofen erreicht unterschiedliche Temperaturen. Das Gitter sollte bei maximaler Hitzeentwicklung der Gebrauchsanleitung entsprechend aufgestellt und getestet werden. Wenn es so heiß wird, dass man es nicht mehr anfassen kann, muss das Gitter weiter als empfohlen vom Ofen aufgebaut werden. Prüfen Sie die Funktion und die Festigkeit des Gitters regelmäßig.

**(GB)** Putting the guard up around a stove.

The components of the guard must be at least 80 cm away from the stove. This minimum distance is only a recommendation, as every stove attains different temperatures. The guard should be put up and tested in accordance with the Instructions for Use once the stove has attained the maximum temperature. If it becomes so hot that it is too hot to touch, the guard must be put up further away from the stove than recommended. Regularly test that the guard works and is stable.

**(FR)** Installer la grille autour d'un poêle à cheminée.

La distance ces éléments par rapport au poêle doit s'élever à 80 cm au moins. Cette distance minimum par rapport au poêle n'est qu'une valeur recommandée, car chaque poêle atteint des températures différentes. La grille devrait être installée et testée alors que le poêle dégage une chaleur maximale conformément au mode d'emploi. Si la grille devient si chaude que l'on ne peut plus la toucher, il faut l'installer à un endroit plus éloigné du poêle que ce qui a été conseillé. Vérifiez le fonctionnement et la résistance de la grille à intervalles réguliers.

**(NL)** Opstellen van het scherm rond een haard.

De afstand van de elementen ten opzichte van de haard moet tenminste 80 cm bedragen. Deze minimumafstand tot de haard is slechts een aanbeveling, want elke haard bereikt verschillende temperaturen. Het scherm dient bij maximale hitteontwikkeling overeenkomstig de gebruiksaanwijzing te worden opgesteld en getest. Wanneer het zo heet wordt, dat men het niet meer kan aanraken, dan dient het scherm verder verwijderd van de oven dan aanbevolen te worden opgebouwd. Controleer regelmatig de functie en de stabiliteit van het scherm.

**X**

**(DE)** Beachten Sie bitte das das Gitter nie in einer geraden Linie aufgebaut werden darf.

**(GB)** Please note that the gate must never be assembled in a straight line.

**(FR)** Veiller à ce que la grille ne soit jamais montée en ligne droite.

**(NL)** Gelieve in acht te nemen, dat het traliehek nooit in een rechte lijn mag worden opgebouwd.

**(IT)** Il cancelletto non deve mai essere montato in linea retta.

**(DK)** Vær opmærksom på, at gitteret under ingen omstændigheder må monteres i én ret linje.

**(ES)** Tener en cuenta que la rejilla no debe montarse nunca en una línea recta.

**(HU)** Ügyeljjen arra, hogy a rácsot semmi esetre sem szabad egyenes vonalban felállítani.

**(IT)** Posizionamento della rete parascintille attorno alla stufa a camino.

La distanza degli elementi dalla stufa deve essere di almeno 80 cm. Questa distanza minima è solo indicativa, poiché ogni stufa raggiunge temperature diverse. La rete dovrebbe essere posizionata e testata conformemente alle istruzioni per l'uso, quando sistemata più lontano di quanto consigliato. Controllare la funzionalità e la stabilità della rete ad intervalli regolari. la stufa ha sviluppato il massimo del calore. Se diventa così calda da non poter più essere toccata, deve essere

**(DK)** Opstilling af gitteret omkring en brændeovn.

Delstykkeernes afstand til brændeovnen skal udgøre mindst 80cm, denne min. afstand til brændeovnen er kun en anbefaling, da hver brændeovn opnår forskellige temperaturer. Gitteret bør ved maksimal varmeudvikling opstilles og testes tilsvarende brugsanvisningen. Hvis det bliver så varmt, at man ikke mere kan røre ved det, skal det opbygges længere væk fra ovnen end anbefalet. Kontrollér regelmæssigt gitterets funktion og stabilitet.

**(ES)** Colocar la rejilla alrededor de una chimenea.

La distancia de las piezas respecto al hogar debe ser, como mínimo, de 80 cm. Esta distancia mínima respecto al hogar sólo es una recomendación, pues cada hogar alcanza una temperatura diferente. La rejilla debería ser colocada y comprobada según las instrucciones de servicio a la máxima emisión de calor. Si la rejilla se calienta tanto que ya no se puede tocar, debe montarse más lejos de lo recomendado del hogar. Comprobar periódicamente que la rejilla funcione y sea estable.

**(HU)** A rács felállítása egy kandalló körül.

A részdarabok kandallóhoz fennálló távolsága legyen legalább 80 cm. Ez a legkisebb megengedett távolság csak javaslat, hiszen minden kandalló különböző hőmérsékleteket ér el. A rácsot a legnagyobb hőfejlesztés mellett a használati utasításnak megfelelően kell felállítani, majd tesztelni. Ha olyan forróvá válik, hogy már nem lehet megfogni, a rácsot a javasolt távolságnál messzebbre kell felállítani a kandallótól. Rendszeresen ellenőrizze a rács funkcióját és stabilitását.

Laufgitter  
Play pen.  
Parc pour bébé  
Spiljenbox  
del Box  
Kravlegård  
para el parque  
járókához

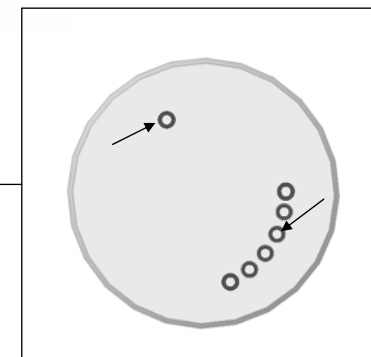
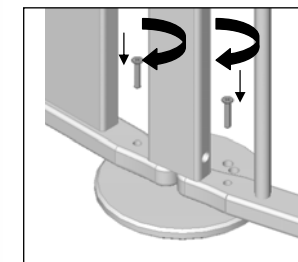
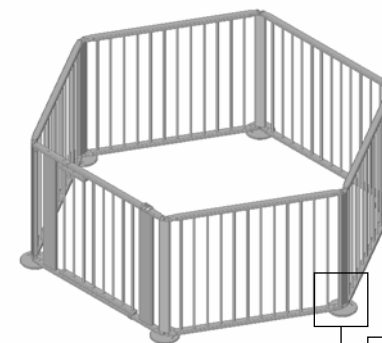
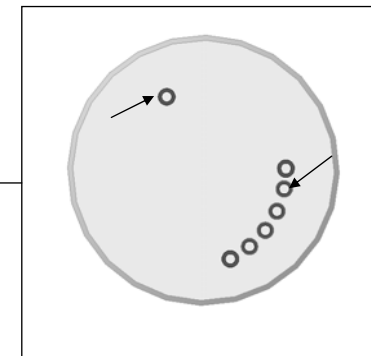
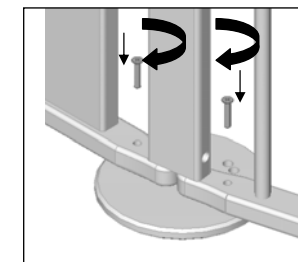
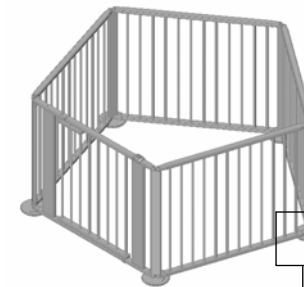

<b>2761</b>  120 – 180 cm	<b>1x</b>			<b>1x</b>	<b>1x</b>	<b>1x</b>	<b>1x</b>
<b>2762</b>  100 – 180 cm		<b>1x</b>	<b>1x</b>				
<b>2764</b>  95 cm				<b>2x</b>	<b>3x</b>	<b>3x</b>	<b>4x</b>
<b>2765</b>  44 cm							
<b>2767</b> 						<b>1x</b>	<b>1x</b>

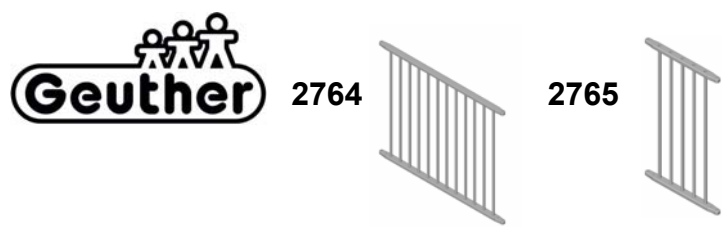

**FI** Asennus- ja käyttöohje, art. nro 2764/2765

## Tärkeää !

Varaa kokoamista varten riittävästi aikaa ja lue ohje huolellisesti.

## Säilytä ohje myöhempää tarvetta varten.

**SI** Navodila za montažo in uporabo za arikel-št. 2764/2765

## Važno !

Za montažo izdelka si vzemite dovolj časa in skrbno preberite navodila.

## Navodilo shranite za kasnejšo kontrolo.

**HR** Upute za sastavljanje i uporabu artikla broj 2764/2765

## Važno!

Ne žurite se s ugradnjom i temeljito pročitajte sve upute.

## Sačuvajte ih za buduću primjenu.

**NO** Monterings- og bruksveiledning for art. nr. 2764/2765

## Viktig!

Ta deg tilstrekkelig tid for monteringen og les nøye igjennom veiledningen før du starter.

## Oppbevar den for senere bruk.

**PL** Instrukcja montażu i obsługi do nr art. 2764/2765

## Ważne!

Prosimy o zarezerwowanie wystarczającej ilości czasu na montaż i dokładne zapoznanie się z instrukcją.

# Zachować instrukcję do późniejszego wykorzystania.

**CZ** Návod na sestavení a používání pro výr. č. 2764/2765

## Důležité!

Dejte si na sestavení dost času a návod si prosím přesně přečtěte.

## Uchovejte jej k pozdějšímu nahlédnutí.

**PT** Instruções de montagem e uso para o 2764/2765

## Importante!

Tome o tempo suficiente para a montagem e leia bem as instruções.

# Guarde-as para poder consultá-las posteriormente.

**TR** Ürün No. 2764/2765 için kurma ve kullanim talimatı

## Önemli !

Kurmak için kendinize yeterli zaman ayırınız ve lütfen talimatı itinalı bir şekilde iyice okuyunuz.

## Sonradan okumak için saklayınız.

**FI** **Huomio:**

Vain asianmukainen, kuvatulainen asennustapa takaa lapsesi turvallisuuden parhaalla mahdollisella tavalla.

Huomaa seuraavat seikat:

**Lapset voivat työntää kätensä portin pinnojen lävitse. Varmista, että turvaportti on riittävän kaukana vaaran lähteestä.**

Portin saa asentaa vain tukevien ja puhtaiden oven vuorilautojen tai seinän aukkojen väliin.

Tämä turvaportti on tarkoitettu lapsille 24 kuukauden ikään saakka. Koska lasten kehitys on yksilöllistä, tämä on vain ohjearvo.

Vanhempien lasten ollessa kyseessä on olemassa ylitsekiipeämisen vaara.

Älä jätä lastasi ilman valvontaa, siten suojaat sitä onnettomuuksilta.

Tarkista asennuksen jälkeen vielä kerran ohjeen avulla, että turvaportti on tukeva ja että se toimii.

Tarkista säännöllisesti turvaportin tukevuus, yleinen kunto ja sen lukitusten toiminta.

Älä käytä vaurioitunutta tai puutteellista turvaporttia.

Vain valmistajan toimittamia varaosia saa käyttää.

Tätä turvaporttia ei saa kiinnittää ikkunoiden tms. päälle.

Puhdista pelkällä kostealla rievulla.

**SI** **Pozor!**

Samo ustrezna in po predpisih izvedena montaža zagotavlja največjo varnost za otroke.

Prosim, da upoštevate sledeča navodila:

**Otroci lahko stegujejo roke med rešetke. Prosim, da pazite na primerno oddaljenost varovalne ograje do vira nevarnosti.**

Ograje smete namestiti samo med stabilnimi in čistimi vratnimi podboji oziroma stenskimi odprtinami.

Ta varovalna ograja je namenjena otrokom do starosti 24 mesecev. Ta navedba je samo približna smernica, ker se otroci različno hitro razvijajo.

Pri starejših otrocih obstaja nevarnost, da preplezajo varovalno ograjo.

Ne puščajte otroka brez nadzora; samo tako ga najbolje varujte pred nezgodami.

Ko boste delo zaključili, preverite in primerjajte izvršeno delo še enkrat po navodilih in se prepričajte, ali je varovalna ograja trdno pritrjena in pripravljena za uporabo.

Nato redno preverjajte trdnost montaže, splošno stanje ograjice in uporabnost zapirk.

Poškodovane in nepopolne varovalne ograjice ne smete več uporabljati.

Uporabljajati smete samo tiste rezervne dele, ki jih je dostavil proizvajalec.

Te varovalne ograje ne smete nameščati nad okni in podobnimi odprtinami.

Za čiščenje uporabljajte samo vlažno krpo.

**HR** **Pozor!**

Samo propisan i preporučeni način montaže jamči najveću zaštitu vašeg djeteta.

Molimo pridržavajte se sljedećih uputa:

**Djeca bi mogla provući ruku kroz štapove rešetke. Pripazite na ispravan razmak zaštitne rešetke od izvora opasnosti.**

Smije se ugrađivati samo između stabilnih i čistih strana obloge vrata ili zidnih otvora.

Zaštitna rešetka namijenjena je za djecu do 24 mjeseca. S obzirom da se djeca različito razvijaju, ta je starost samo okvirna.

Starija bi se djeca mogla penjati po rešetki.

Ne ostavljajte dijete bez nadzora kako biste ga zaštitili od nezgoda.

Nakon ugradnje još jednom uz pomoć uputa provjerite je li zaštitna rešetka čvrsto ugrađena i funkcionalna.

Redovito provjeravajte čvrstoću ugradnje, opće stanje i funkcionalnost zatvarača zaštitne rešetke.

Ne koristite oštećene i nepotpune zaštitne rešetke.

Smiju se koristiti samo zamjenski dijelovi koje isporuču proizvođač.

Ova zaštitna rešetka ne smije se postavljati na prozore i slične otvore.

Za čišćenje koristite samo vlažnu krpu.

**PL** **Obs!**

Kun en forskriftsmessig montasje i henhold til det som beskrives her sikrer at barnet ditt blir beskyttet på best mulig måte.

Vennligst ta hensyn til følgende anvisninger:

**Barn kan gripe igjennom gitterstavene. Pass derfor på riktig avstand mellom vernegitteret og farekilder.**

Det må kun monteres mellom stabile og renskårete utføringer hhv. åpninger i veggen.

Dette vernegitteret er beregnet for barn opptil 24 måneder. Da barna utvikler seg forskjellig, er dette kun en normverdi.

Ved eldre barn er det fare for at de kan klatre over gitteret.

La ikke barn være alene uten oppsyn. På den måten beskytter du det mot uhell.

Etter monteringen må du kontrollere en gang til med hjelp av veiledningen at vernegitteret sitter fast og er funksjonsdyktig.

Kontroller regelmessig at det sitter godt fast, og at låsen på vernegitteret er i orden og fungerer.

Et skadet eller ufullstendig vernegitter må ikke brukes mer.

Det må kun brukes reservedeler som er levert av produsenten.

Dette vernegitteret må ikke monteres ved vinduer e.l.

For rengjøring må det kun brukes en fuktig klut.

**CZ** **Uwaga!**

Tylko właściwy, zgodny z zaleceniami montaż zapewnia najwyższe możliwe do uzyskania, bezpieczeństwo dziecka.

Prosimy o przestrzeganie następujących danych:

**W tym przypadku dzieci mogą chwycić przedmioty przez pręty kratki. Prosimy o przestrzeganie prawidłowego odstepu kratki zabezpieczającej od źródła zagrożenia.**

Może być ona montowana między stabilnymi i czystymi bokami ościeżnic drzwiowych lub otworów w ścianie.

Ten rodzaj kratki zabezpieczającej przeznaczony jest dla dzieci w wieku do 24 miesięcy. Ponieważ rozwój dzieci jest zróżnicowany dane te mogą stanowić jedynie wielkość orientacyjną.

W przypadku dzieci starszych istnieje niebezpieczeństwo, że przeleżą kratkę.

Prosimy o nie pozostawianie dziecka bez opieki. W ten sposób chronimy je przed wypadkiem.

Po zamontowaniu należy zgodnie z instrukcją ponownie sprawdzić, czy kratka zabezpieczająca spełnia właściwie swoją funkcję.

Należy regularnie sprawdzać zamocowanie kratki, jej stan ogólny oraz działanie zapięć.

Nie należy stosować nadal kratki uszkodzonej lub niekompletnej.

Należy stosować części zamienne dostarczone wyłącznie przez producenta.

Ta kratka zabezpieczająca nie może być stosowana w oknach lub podobnych otworach.

Do mycia stosować wyłącznie wilgotną ścierekę.

**PT** **Pozor!**

Pouze řádná montáž provedená podle našich pokynů zajiřtuje nejvyšří možnou ochranu Vařeho dítěte.

Dodržujte prosím tyto údaje:

**Děti mohou sahat skrze tyče mřížky. Dbejte prosím na správnou vzdálenost ochranné mřížky od zdroje nebezpečí.**

Smí se namontovat pouze mezi stabilní a čisté strany dveřních zárubní příp. otvory ve stěně.

Tato ochranná mřížka je určena pro děti do 24 měsíců. Protože se děti vyvíjejí různě, je to pouze orientační údaj.

U starších dětí existuje nebezpečí, že ji přelezou.

Nenechávejte své dítě bez dohledu, tak je chráňte před úrazy.

Po montáži znovu zkontrolujte podle návodu, zda je ochranná mřížka pevná a dobře plní svou funkci.

Pravidelně kontrolujte upevnění ochranné mřížky, její celkový stav a funkci uzávěrů.

Poškozené a nekompletní ochranné mřížky již dále nepoužívejte.

Smí se používat pouze náhradní díly dodané výrobcem.

Tato ochranná mřížka se nesmí umísťovat přes okno a podobně.

K čišťení používejte pouze vlhký hadřík.

**PT** **Atenção!**

Só o tipo de montagem proposto e correcto assegura a maior protecção do seu filho.

É favor observar as instruções seguintes:

**Crianças podem passar as mãos pelas barras da grade.**

**É favor observar a distância correcta entre a grade de protecção e a fonte de perigo.**

Elas só devem ser montadas entre lados sólidos e limpos dos marcos de porta ou das aberturas da parede.

Esta grade de protecção é destinada para crianças até 24 meses de idade. Uma vez que crianças desenvolvem-se diferentemente, isso só é um valor aproximativo.

Em caso de crianças mais velhas, existe o risco delas passarem por cima da grade.

Não deixe o seu filho sem supervisão para protegê-lo contra acidentes.

Após a montagem, verifique novamente se a grade de protecção está firme e em pleno estado de funcionamento, consultando as instruções.

Verifique regularmente o assento fixo, o estado geral e o funcionamento do fecho da sua grade de protecção.

Não utilize mais as grades de protecção danificadas ou incompletas.

Só deverão ser utilizadas as peças de reposição fornecidas pelo fabricante.

Esta grade de protecção não deverá ser fixada acima de janelas ou de algo similar.

Só utilize um pano húmido para a limpeza.

**TR** **Dikkat!**

Sadece usulüne uygun öngörülen montaj türü çocuğunuz için en iyi emniyeti garanti etmektedir.

Lütfen aşağıdaki bilgilere dikkat ediniz:

**Çocuklar parmaklık çubukları arasından ellerini uzatabilirler.**

**Lütfen koruyucu parmaklığın tehlike kaynağına karşı doğru mesafede olmasına dikkat ediniz.**

Sadece sağlam ve temiz kapı kaplama taraflarına veya duvar delikleri arasına monte edilmesine müsaade edilmektedir.

Bu koruyucu parmaklık 24 aya kadar olan çocuklar için belirlenmiştir. Çocuklar farklı geliştiğinden dolayı bu sadece bir kılavuz değeridir.

Daha büyük çocuklarda, üstüne tırmanma tehlikesi bulunmaktadır.

Çocuğunuzuz gözetimsiz bırakmayınız, bu şekilde kazalardan korursunuz.

Monte ettikten sonra tekrar talimatın yardımı ile koruyucu parmaklığın sabit ve fonksiyonlu olup olmadığını kontrol ediniz.

Koruyucu parmaklığınızın düzenli olarak sağlam oturduğunu, genel durumunu ve kilitlerin fonksiyonunu kontrol ediniz.

Hasarlı ve tam olmayan koruyucu parmaklıkları artık kullanmayınız.

Sadece imalatçı tarafından teslim edilmiş yedek parçaların kullanılmasına müsaade edilmektedir.

Bu koruyucu parmaklığın pencere üstüne ve benzeri yerlere yerleştirilmesine müsaade edilmemektedir.

Temizlemek için sadece nemli bez kullanınız.

Osaluettelo  
Seznam elementov  
Popis dijelova  
Delliste

Wykaz części  
Seznam součástí  
Lista de peças  
Parça listesi

**2764**



1 x

Art. Nr. Y052300026

**2765**



1 x

Art. Nr. Y052300027

**2764 / 2765**



1 x

Art. Nr. Y052300029



M6x60 4 x

Art. Nr. 204840022

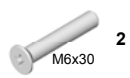

M6x30 2 x

Art. Nr. 204800082



4 x

Art. Nr. 204500031



1 x

Art. Nr. Z051900001

**FI**

Käytä jatko-osien asennuksessa apuna käyttöohjetta 2761 tai 2762.

**SI**

Kadar boste montirali podaljšek, se držite prosim navodil za montažo za artikel 2761 ali 2762.

**HR**

Pri ugradnji produžetaka pogledajte upute za uporabu 2761 ili 2762.

**NO**

For montering av forlengelsene må du ta hensyn til bruksanvisningen 2761 eller 2762.

**PL**

Do wykonania przedłużenia należy skorzystać z pomocy instrukcji użycia 2761 lub 2762.

**CZ**

Při montáži přípojných dílů 2761 nebo 2762 se řiďte návodem k jejich instalaci.

**PT**

Para fixar os prolongamentos, é favor consultar o manual de funcionamento 2761 ou 2762.

**TR**

Uzatmaları monte etmek için kullanma talimatı 2761 veya 2762'den yararlanınız.

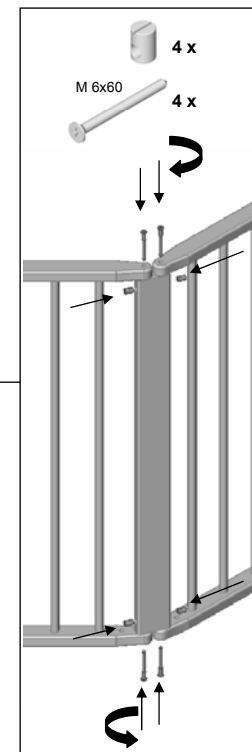
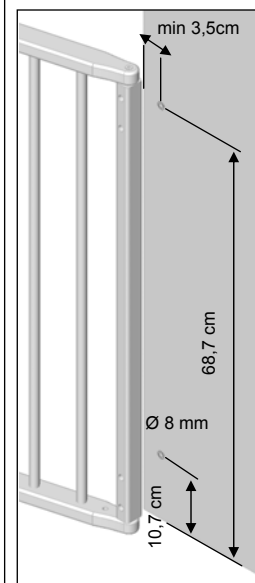

**FI**

Sääädä turvaporstin muoto jalkojen pidättimien avulla. Turvaporstia ei saa käyttää ilman jalkoja!

**SI**

Šele ko se bo rastirni položajnik prilagal v nosilno nogico, lahko nastavite obliko varovalne ograjice. Varovalne ograjice ne smete uporabljati brez brez nosilnih nogic.

**HR**

Pomoću elementa u stopalima podesite oblik zaštitne rešetke. Zaštitna rešetka ne smije se koristiti bez stopala!

**NO**

Med hjelp av mønsteret i føttene kan du stille inn formen på vernegitteret. Vernegitteret må aldri brukes uten føttene.

**PL**

Za pomocą rastra w nóżce ustawić kształt kratki zabezpieczającej. Kratka zabezpieczająca nie może być używana bez nóżek!

**CZ**

Pomocí rastru v patkách nastavíte tvar ochranné mřížky. Ochranná mřížka se nesmí používat bez patek.

**PT**

Ajuste a forma da grade de protecção com o entalhe nos pés. A grade de protecção não deverá ser utilizada sem pés!

**TR**

Durma ayaklarındaki tram ile koruyucu parmaklığın formunu ayarlarsınız. Koruyucu parmaklığın durma ayakları olmadan kullanılmasına müsaade edilmemektedir.

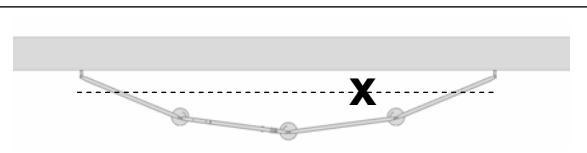
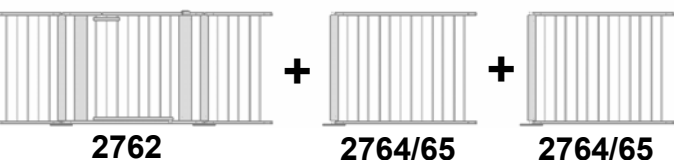
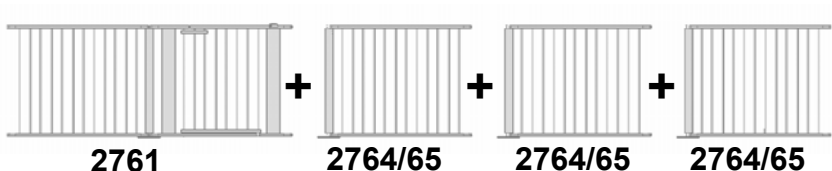
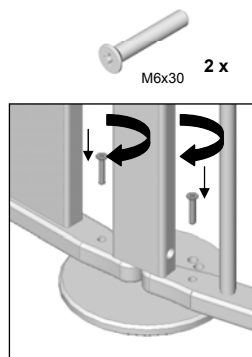

**X**

**FI**

Huomaa, että turvaporstia ei koskaan saa asentaa suoraan linjaan.

**SI**

Ograje ne smete nikoli vgraditi v ravnem položaju.

**HR**

Rešetku nikada ne smijete ugraditi u ravnoj crti.

**NO**

Ta hensyn til at gitteret aldri må monteres i en rett linje.

**PL**

Prosimy o przestrzeganie zasady, żeby kratka nie była nigdy ustawiana w jednej linii prostej.

**CZ**

Dbejte prosím na to, že mřížka se nesmí nikdy sestavovat v přímce.

**PT**

É favor observar que a grade nunca deverá ser montada numa linha recta.

**TR**

Parmaklığın asla düz bir hat üzerinde kurulmasına müsaade edilmeyeceğine lütfen dikkat ediniz.

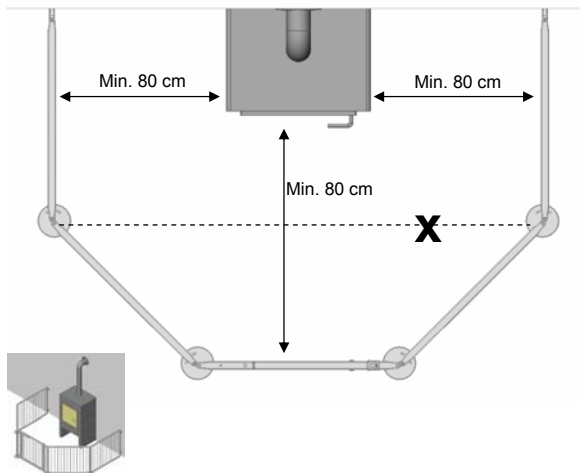

**FI** Portin sijoittaminen tulisijan ympärille.

Osien etäisyyden tulisijasta on oltava vähintään 80 cm. Tämä vähimmäisetäisyys tulisijasta on ainoastaan suositus, sillä jokaisen tulisijan saavuttamat lämpötilat ovat erilaisia. Kun lämmöntuotto on maksimaalista, portti tulisi sijoittaa ja testata käyttöohjeen mukaisesti. Jos portti kuumentuu niin, että siihen ei enää voi koskea, se on sijoitettava kauemmas tulisijasta. Tarkista säännöllisesti portin toiminta ja tukevuus.

**SI** Nameščanje ograje okoli kamina.

Oddaljenost posameznih del ograje od peči ali kamina mora znašati najmanj 80 cm. Ta najmanjša razdalja je samo ocenjeno priporočilo, kajti vsaka peč razvija različno temperaturo. Zato se mora ograja postaviti individualno glede na doseženo najvišjo temperaturo. Držite se navodil za montažo ter preverite segretost ograje. Če bo ta tako segreta, da se je zaradi vročine ne more več prijeti, jo je treba še dlje od peči kot je navedeno. Redno preverjajte uporabnost in trdnost ograje.

**HR** Stavljanje rešetke na kamin.

Razmak dijelova rešetke do kamina mora biti najmanje 80 cm. Ta minimalna udaljenost samo je preporuka, jer svaka peč postiže različite temperature. Rešetka se na maksimalnoj temperaturi mora postaviti i ispitati prema uputama za uporabu. Postane li toliko vruća da se rešetku više ne može primiti, tada ju je potrebno udaljiti od peći, prema preporukama. Redovito ispitujte funkciju i čvrstoću rešetke.

**NO** Oppstilling av gitteret rundt en peis.

Avstanden av delstykkene til peisen må være minst 80 cm. Denne minste avstanden er kun veiledende, for hver ovn utvikler forskjellige temperaturer. Gitteret skal ved maksimal varmeutvikling oppstilles og testes i henhold til bruksanvisningen. Dersom det blir så varmt at man ikke kan ta på det, må gitteret settes opp lengre borte fra ovnen enn det som er anbefalt. Kontroller funksjonen og fastheten av gitteret regelmessig.

**X**

- FI** Huomaa, että turvaporssia ei koskaan saa asentaa suoraan linjaan.
- SI** Ograje ne smete nikoli vgraditi v ravnem položaju.
- HR** Rešetku nikada ne smijete ugraditi u ravnoj crti.
- NO** Ta hensyn til at gitteret aldri må monteres i en rett linje.
- PL** Prosimy o przestrzeganie zasady, żeby kratka nie była nigdy ustawiana w jednej linii prostej.
- CZ** Dbejte prosím na to, že mřížka se nesmí nikdy sestavovat v přímce.
- PT** É favor observar que a grade nunca deverá ser montada numa linha recta.
- TR** Parmaklığın asla düz bir hat üzerinde kurulmasına müsaade edilmediğine lütfen dikkat ediniz.

**PL** Ustawienie kratki wokół kominka.

Odstęp elementów od pieca musi wynosić co najmniej 80 cm. Odległości minimalne stanowią jedynie wytyczną, ponieważ piece osiągają różne temperatury. Kratka powinna zostać ustawiona i sprawdzona zgodnie z instrukcją użycia przy maksymalnej temperaturze nagrzania. Jeżeli temperatura jest zbyt wysoka tak, że nie można dotknąć elementów kratki, należy zamontować ją w odległości większej od zalecanej dla pieca. Regularnie sprawdzać funkcjonowanie i wytrzymałość kratki.

**CZ** Instalace mřížky kolem krbových kamen.

Vzdálenost přípojných dílů od kamen musí být minimálně 80 cm, tato minimální vzdálenost od kamen je pouze doporučením, neboť každá kamna dosahují odlišných teplot. Mřížka by se měla podle návodu k použití instalovat a otestovat při maximálním vyvíjení tepla. Když je tak horká, že se jí již nelze dotknout, musí se mřížka nainstalovat dále od kamen, než bylo doporučeno. Pravidelně kontrolujte funkci a pevnost mřížky.

**PT** Montagem da grade em volta dum fogão da sala.

A distância entre as peças e o fogão deverá ser pelo menos 80 cm. Estas distâncias mínimas só são uma recomendação, pois cada fogão aquece-se a temperaturas diferentes. A grade deverá ser montada e testada conforme o manual de funcionamento, quando o fogão for o mais quente possível. Se a grade ficar muito quente e for impossível tocar nela, a grade deverá ser montada a uma distância maior do fogão. Verifique o funcionamento e a solidez da grade regularmente.

**TR** Parmaklığın bir şömine etrafına kurulması.

Kısmi parçaların sobaya doğru mesafesi en az 80 cm olmalıdır. Sobaya doğru bu asgari mesafe sadece bir tavsiyedir, çünkü her soba farklı ısılarla ulaşmaktadır. Azami ısı oluştuğunda parmaklık kullanım talimatına uygun olarak kurulmalı ve denetlenmelidir. Eğer dokunulamayacak kadar sıcak olursa, o zaman parmaklık sobadan tavsiye edildiğinden daha uzak kurulması gerekmektedir. Parmaklığın fonksiyonunu ve sağlamlığını düzenli olarak kontrol ediniz.

Leikkikehä

Stajica

Vrtić za igranje

Lekegitter







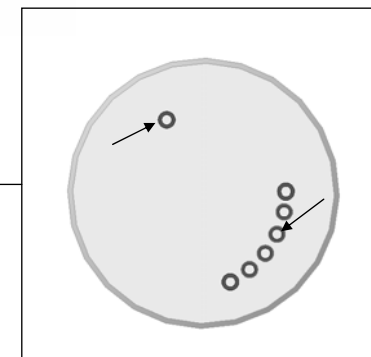
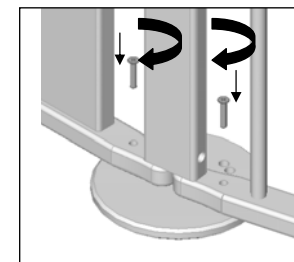
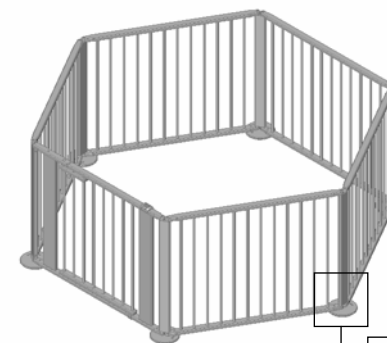
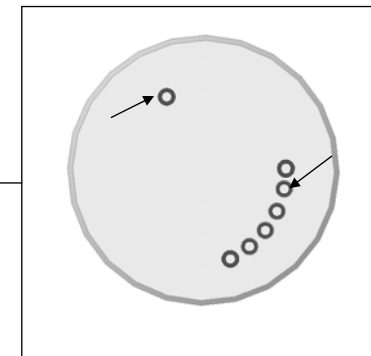
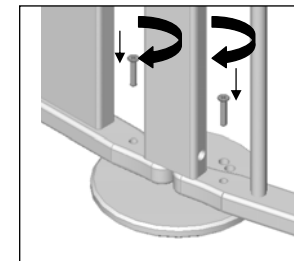
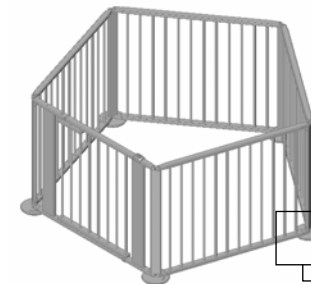

Kojec

Pojízdné ohrádky

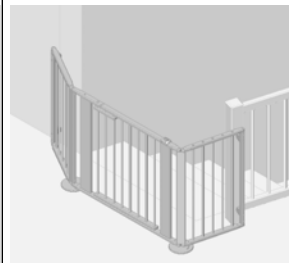
Parque de bebé

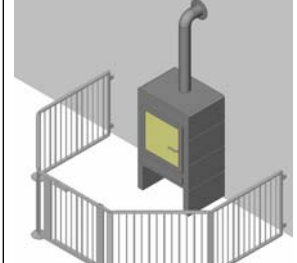
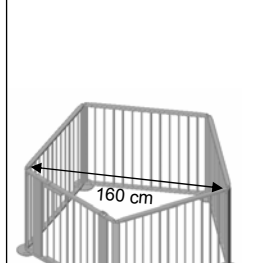
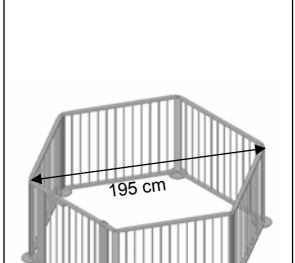
Yürüme parmaklığı

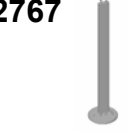

				 max. 350 cm	 240 cm 170 cm	 160 cm	 195 cm
<b>2761</b>  120 – 180 cm	<b>1x</b>			<b>1x</b>	<b>1x</b>	<b>1x</b>	<b>1x</b>
<b>2762</b>  100 – 180 cm		<b>1x</b>	<b>1x</b>				
<b>2764</b>  95 cm				<b>2x</b>	<b>3x</b>	<b>3x</b>	<b>4x</b>
<b>2765</b>  44 cm							
<b>2767</b> 						<b>1x</b>	<b>1x</b>

SK, SI, RS, JP, CN, KR

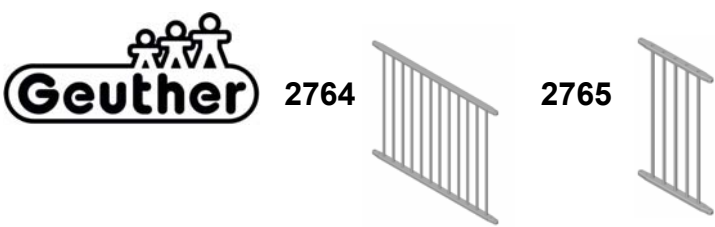

(SK) **Návod na montáž a použitie k prod. č.: 2764/2765**

## Dôležité !

Nechajte si dosť času na montáž a dôkladne si prečítajte tento návod.

## Tento návod si uschovajte pre neskoršie použitie.

(SE) **Uppbyggnads- och bruksanvisning för art.nr. 2764/2765**

## Viktigt !

Se till att du har tillräckligt med tid för monteringen och läs igenom beskrivningen noga.

## Spara för att kunna läsa igen längre fram.

(RS) **Uputstvo za sastavljanje i primenu art. br. 2764/2765**

## Važno!

Ne žurite sa ugradnjom i pažljivo pročitajte sva uputstva.

## Sačuvati za kasniju upotrebu.

(JP) 組み立て・使用説明書 品番 **2764/2765**

## 重要！

組み立てには十分な時間をかけ、説明書をよく読んで行ってください。。

## この説明書を大切に保管してください

(CN) 安装与使用说明 - 型号 **2764/2765**

## 请注意！

千万不要匆忙开始安装，请先仔细阅读安装说明书后再安装。

## 请妥善保存说明书以备今后查阅。

(KR) 제품-No. **2764/2765** 의 조립 및 사용 설명서

## 중요사항!

조립하는데 충분한 시간을 갖고 설명을 정확하게 끝까지 다 읽으십시오.

## 나중에 참조할 수 있도록 설명를 보관하십시오.

(SK) **Pozor!**

Iba predpísaná a odporúčaná forma montáže zaručuje najvyššiu ochranu Vášho dieťaťa.

Prosím, berite do úvahy nasledovné údaje:

**Deti môžu siahnuť rukou cez mrežové tyče. Dajte pozor na vhodnú vzdialenosť ochrannej mreže k nebezpečnému zdroju.**

<p>Ochranná mreža môže byť montovaná iba medzi stabilné dielce (strany dvernej zárubne, resp. stenných otvorov).</p> <p>Táto ochranná mreža je vhodná pre deti vo veku do 24 mesiacov. Nakoľko vývoj detí nie je jednotná, je to iba údaj pre orientáciu.</p> <p>Pri starších deťoch dajte pozor na to, že môžu prešpihať cez mreže.</p> <p>Nenechajte Vaše dieťa nikdy bez dozoru. Takto ho chráňte pred nehodami.</p> <p>Po montáži ešte raz skontrolujte podľa návodu, či ochranná mreža je dobre upevnená a je funkčná. Pravidelne skontrolujte jej upevnenie, jej všeobecný stav a funkciu upevnení.</p> <p>Poškodené a necelé ochranné mreže nepoužívajte ďalej.</p> <p>Používajte iba náhradné diely dodávané výrobcom.</p> <p>Tieto ochranné mreže sa nedajú montovať na okno a pod.</p> <p>K čisteniu používajte iba vlhkú šatku.</p>
--

(SI) **Observera !**

Det är bara det korrekta, föreslagna monteringsättet som garanterar bästa möjliga skydd för ditt barn.

Beakta följande uppgifter:

**Barn kan sträcka in händerna genom spjälorna. Var uppmärksam på rätt avstånd mellan grinden och riskkällan.**

<p>Den får bara monteras mellan stabila och rena dörröppningar resp. väggöppningar.</p> <p>Denna grind är avsedd för barn upp till 24 månader. Då barn utvecklas olika är detta bara ett riktvärde.</p> <p>När barnen är äldre finns det risk att de klättrar över.</p> <p>Lämna inte ditt barn utan uppsikt; så skyddar du det mot olyckor.</p> <p>Efter monteringen tar du beskrivningen igen och undersöker om grinden sitter fast ordentligt och fungerar.</p> <p>Kontrollera stabiliteten, det allmänna skicket och funktionen regelbundet.</p> <p>Använd inte skadade eller ofullständiga grindar mer.</p> <p>Det är bara reservdelar som levererats av tillverkaren som får användas.</p> <p>Den här grinden får inte monteras över fönster och liknande.</p> <p>Använd bara fuktig trasa till rengöringen.</p>
--

(RS) **Pažnja!**

Samo propisan i preporučeni način montaže garantuje najveću moguću zaštitu deteta.

Molimo pridržavajte se sledećih instrukcija:

**Deca bi mogla provući ruke kroz rešetke ograde. Zaštitna ograda mora biti na odgovarajućem odstojanju od izvora opasnosti.**

Sme se ugrađivati samo između stabilnih i čistih strana obloge vrata ili zidnih otvora.

Ova zaštitna ograda je namenjena deci do 24 meseca. Budući da se деца različito razvijaju, navedeni uzrast je samo orijentaciona preporuka.

Kod starije dece postoji opasnost od preskakanja ograde.

Ne ostavljate decu bez nadzora, jer ih samo tako možete zaštititi od nesreća.

Nakon ugradnje još jednom uz pomoć ovih instrukcija proverite da li je zaštitna ograda stabilna i upotrebljiva.

Redovno proveravajte pričvršćenost, opšte stanje i ispravnost zatvarača zaštitne ograde.

Ne koristite oštećene i nepotpune zaštitne ograde.

Smeju se koristiti samo originalni rezervni delovi koje je isporučio proizvođač.

Ova zaštitna ograda se ne sme postavljati na prozore i slične otvore.

Za brisanje koristite samo vlažnu krpu.

1

(JP) **注意！**

組み立て説明書に基づいてきちんとした組み立てを行った場合にのみ、お子様の安全が最大限に保護されます。

下記の点に注意してください：

**お子様が柵の間から手を伸ばして物を掴む可能性があります。したがって、柵の適正間隔を守ってください。**

<p>安全柵は必ず安定した汚れないドア張り側または壁の開口部にに取り付けてください。</p> <p>この安全柵は、24ヶ月以下のお子様用です。ただし、お子様の成長には個人差があるので、これはあくまでも目安です。</p> <p>それより大きなお子様の場合、柵を乗り越える危険性があります。</p> <p>事故から守るため、お子様から目を離さないでください。</p> <p>取り付け後、説明書をもとに、安全柵がしっかり固定され、きちんと機能するかどうかを確かめてください。</p> <p>定期的に安全柵の固定具合、状態全般、ロック機能をチェックしてください。</p> <p>安全柵に損傷がある、あるいは不完全な場合は使用を中止してください。</p> <p>必ずメーカー純正のスペアパーツを使用してください。</p> <p>この安全柵を窓またはそれに類似のものの上に取り付けしないでください。</p> <p>お手入れには湿らせた布を使用してください。</p>
--

(CN) **注意！**

只有规范并按提示安装才能尽可能保证您孩子的安全。

请注意下列说明：

**幼儿会通过栏杆伸手抓物。请注意保持围栏与危险源之间的合适距离。**

<p>围栏必须安装在牢固、光洁的门垫处或墙体开口之间。</p> <p>这种型号的围栏只适用于24个月以内的孩子，但因孩子的生长情况不同，只能作为参考标准。</p> <p>大于此年龄的孩子因会攀爬而造成危险情况的发生。</p> <p>请看护好您的孩子，防止他们发生意外的危险。</p> <p>安装完毕后请根据说明书再次检查围栏是否牢固可以使用。</p> <p>请定期检查围栏的牢固程度、状态及其闭锁功能。</p> <p>请不要使用已损坏或部件不齐的围栏。</p> <p>只可使用生产商提供的配件。</p> <p>不可将围栏安放在窗口或类似的地方。</p> <p>用温水清洁。</p>
--

(KR) **주의!**

올바르게 제안된 조립 방식만이 귀하의 어린아이를 최대한 가능하게 보호해 줄을 보장합니다.

다음의 지시를 준수해 주십시오:

**어린이들이 안전문 창살을 통해서 손을 뻗힐 수 있습니다. 위험의 원인이 되는 것과 안전문과의 간격이 충분한 지 주의해 주십시오.**

<p>유아 안전문은 튼튼하고 깨끗한 문틀 먼 사이에서 또는 벽이 열려있는 사이에서만 설치되어야 합니다.</p> <p>이 유아 안전문은 24 개월 까지의 어린아이에게 적합합니다. 하지만 어린아이들은 각기 다르게 자라나므로 이것은 단지 표준치입니다.</p> <p>더 나이 많은 어린이들이 경우 기어 넘어올 위험이 있습니다.</p> <p>귀하의 어린아이를 잘 감시함으로써 어린아이를 사고로 부터 보호할 수 있습니다.</p> <p>설치 후 유아 안전문이 견고하고 원활하게 작동되는지 설명서에 의거해 다시 한번 확인하십시오.</p> <p>규칙적으로 유아 안전문의 견고한 고장, 일반적 상태, 잠금 기능을 확인하십시오.</p> <p>손상되고 불안전한 유아 안전문은 더 이상 사용하지 마십시오.</p> <p>제조회사에서 공급된 예비 부품만을 사용해야 합니다.</p> <p>이 유아 안전문은 창문 또는 그와 유사한 것의 위에 장치해서는 안됩니다.</p> <p>청소하려면 젖은 천만을 사용하십시오.</p>
---

**Geuther**

Kindermöbel und -geräte GmbH & Co.KG
96266 Mitwitz-Steinach

www.geuther.de

Zoznam súčiastok  
 Artikellista  
 Spisak delova

パーツリスト  
 零部件表  
 부품 목록

**2764**



1 x

Art. Nr. Y052300026

**2765**



1 x

Art. Nr. Y052300027

**2764 / 2765**



1 x

Art. Nr. Y052300029



M6x60 4 x

Art. Nr. 204840022



M6x30 2 x

Art. Nr. 204800082



4 x

Art. Nr. 204500031

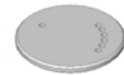

1 x

Art. Nr. Z051900001

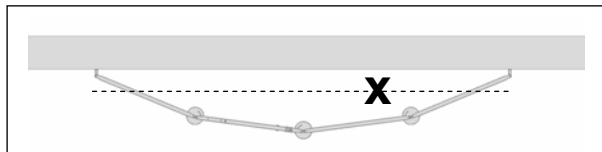
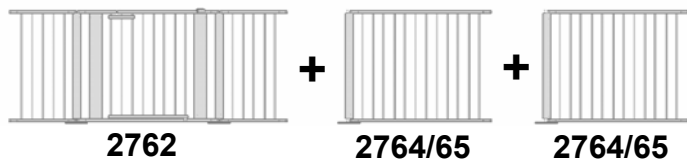
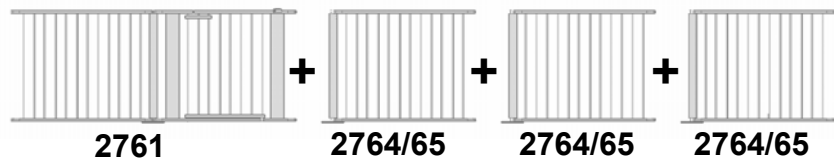

**X**

- (SK) Dajte pozor na to, že mreža nesmie byť montovaná v rovnej línii.
- (SE) Tänk på att grinden aldrig får byggas upp i rak linje.
- (RS) Pazite na to da se ograda nikada ne sme ugraditi u pravoj liniji.
- (JP) 柵が絶対に直線に配置されないように気をつけてください。
- (CN) 注意不可直线安装围栏。
- (KR) 안전문을 직선으로 설치해서는 절대 안됨을 주의해 주십시오.

- (SK) Pri montáži predĺžení postupujte podľa návodu 2761 alebo 2762.
- (SE) Ta hjälp av bruksanvisningen 2761 eller 2762 för monteringen av förlängningarna.
- (RS) Za ugradnju produžetaka pogledajte uputstvo za primenu 2761 ili 2762.
- (JP) 柵を延長する場合は、品番2761または品番2762の使用説明書を参考にしてください。
- (CN) 安装延长件时请参考2761及2762型号的使用说明书。
- (KR) 연장하는 것을 조립하려면 제품 2761 또는 2762의 사용 설명서를 이용해 주십시오

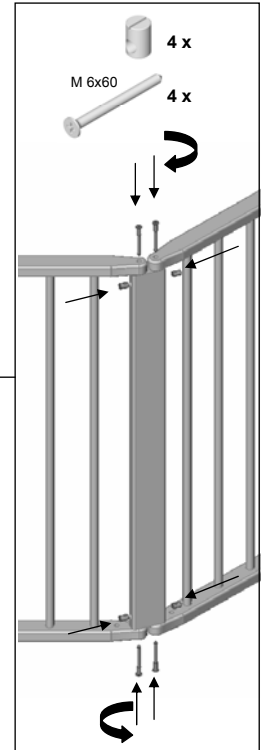
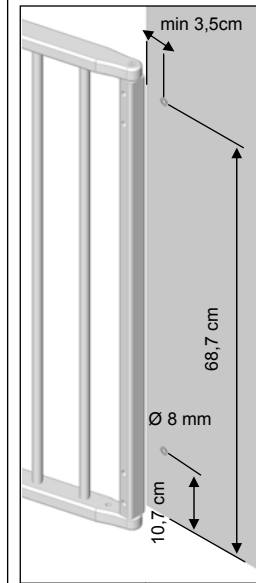

- (SK) Rastrom v podstavci nastavte formu ochrannej mreže. Nepoužívajte mreže bez podstavca.
- (SE) Med galleret i stödbenen ställer du in formen på grinden. Grinden får inte användas utan stödben.
- (RS) Pomoću ureza u stopicama podesite oblik zaštitne ograde. Zaštitna ograda ne sme da se koristi bez stopica.
- (JP) 台座の位置調節により、安全柵の形状を調整してください。安全柵を台座なしで使用しないでください。
- (CN) 将卡槽插入支脚，调整围栏形状。不可使用无支脚的围栏。
- (KR) 고정용 피트에 안전문 부분을 사용하여 안전문의 형태를 조정하십시오. 고정용 피트 없이 안전문을 사용해서는 안됩니다.

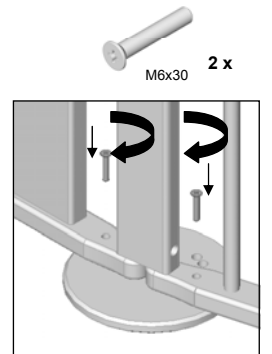

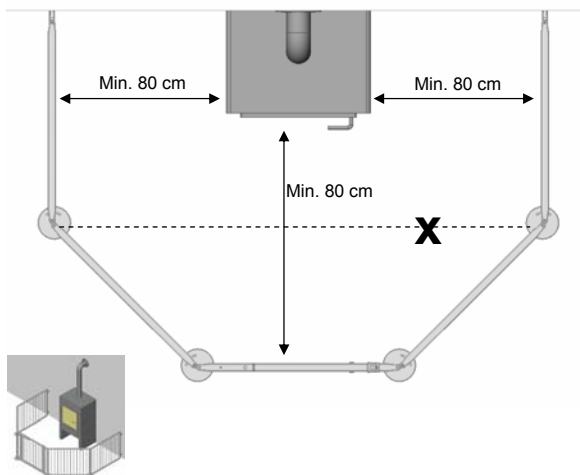

**(SK)** Postavenie mreže pri kozube.

Vzdialenosť medzi kozubom a jednotlivými dielcami musí byť aspoň 80 cm. Túto minimálnu vzdialenosť treba brať iba ako odporúčanie, nakoľko každý kozub dosiahne odlišné teploty. Pri maximálnom teplotnom výkone by mala byť mreža umiestnená a postavená podľa návodu. Ak teplota dosiahne takú úroveň, že mreže sa už nedajú uchopiť, treba postaviť mreže vo väčšej vzdialenosti ako doporučená.

Funkciu a pevnosť mreže pravidelne skontrolujte.

**(SE)** Ställa upp skyddet runt en öppen spis.

Avståndet mellan delarna och den öppna spisen måste vara minst 80cm. Detta minimiavstånd till spisen är bara en rekommendation eftersom alla öppna spisar uppnår olika temperaturer. Gallret ska ställas upp och testas enligt bruksanvisningen vid maximal värmeutveckling. Om det blir så varmt att man inte kan ta i det mer måste det placeras längre bort från spisen än vad som rekommenderas. Kontrollera gallrets stabilitet och funktion regelbundet.

**(RS)** Postavljanje ograde oko kamina

Razmak između pojedinačnih delova ograde i kamina mora iznositi najmanje 80 cm. To je, međutim, samo preporuka, budući da različiti kamini mogu dostići različite temperature. Ogradu treba postaviti pri maksimalnoj temperaturi u skladu sa uputstvom za sastavljanje i onda je isprobati. Ukoliko je ograda toliko vrela da je ne može dodirnuti, treba je postaviti dalje od kamina nego što je prvobitno preporučeno. Redovno proveravajte ispravnost i čvrstoću ograde.

**(JP)** 暖炉周辺での柵の設置

暖炉までの柵エレメントの間隔は必ず80cm以上にしてください。ただし、暖炉によって温度が異なるので、この間隔はしかしあくまでも推奨距離です。柵は最大温度に達した際に使用説明書に従って設置され、テストされねばなりません。柵が触れないほど熱くなり過ぎる場合は、暖炉からさらに離して設置しなければなりません。柵の機能と固定具合を定期的にチェックしてください。

**X**

- (SK)** Dajte pozor na to, že mreža nesmie byť montovaná v rovnej línii.
- (SE)** Tänk på att grinden aldrig får byggas upp i rak linje.
- (RS)** Pazite na to da se ograda nikada ne sme ugraditi u pravoj liniji.
- (JP)** 柵が絶対に直線に配置されないように気をつけてください。
- (CN)** 注意不可直线安装围栏。
- (KR)** 안전문을 직선으로 설치해서는 절대 안됨을 주의해 주십시오.

**(CN)** 在壁炉周围安装围栏。





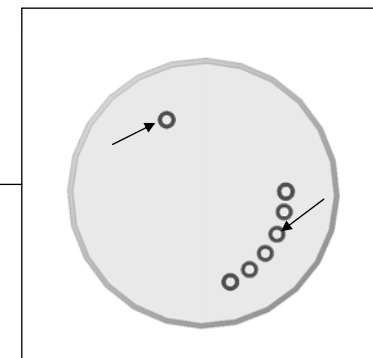
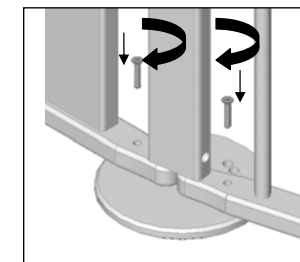
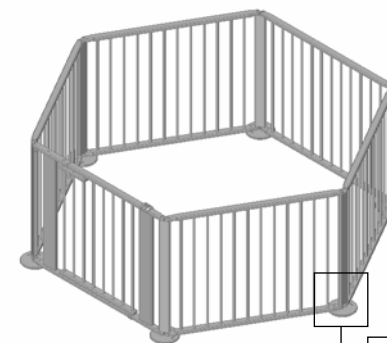
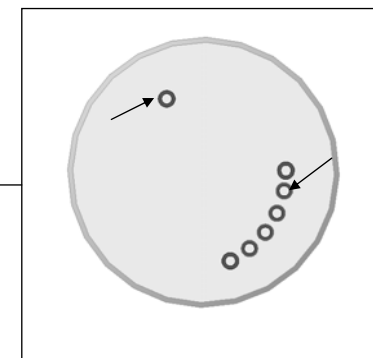
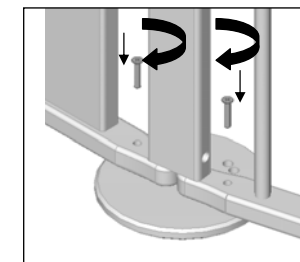
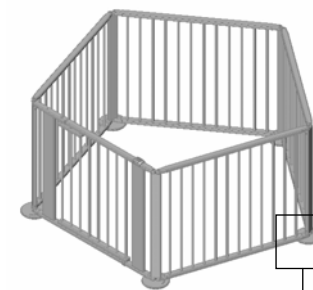

靠近壁炉的围栏体必须至少与其保持80厘米的间距。此间距仅供参考，因每个壁炉的温度不尽相同。根据使用说明书确定并测试在最高温度下围栏的位置。如围栏发烫无法触摸，则必须将其安装在远离壁炉的地方。请定期检查围栏的功能及牢固性。

**(KR)** 벽난로 주위에 안전문 배치.

난로와 안전문 부품과의 간격은 적어도 80cm 가 되어야 합니다. 난로와 떨어져 있어야 하는 이 최소 거리는 단지 권고사항입니다. 왜냐면 난로마다 다른 온도를 지니기 때문입니다. 난로가 최고의 열을 방출하는 도중 안전문을 사용 설명서에 따라 배치하고 검사해야 합니다. 안전문이 더 이상 붙잡을 수 없을 만큼 뜨거우면 권장하는 것 보다 안전문을 난로에서 더 멀리 떨어져 설치해야만 합니다. 규칙적으로 안전문의 기능과 견고성을 확인하십시오.

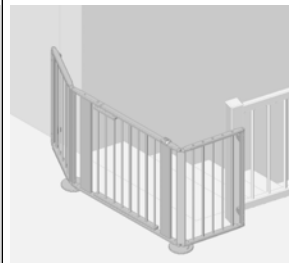
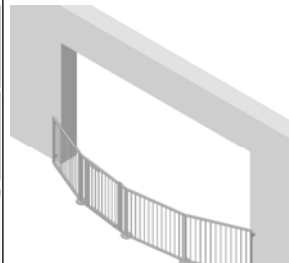
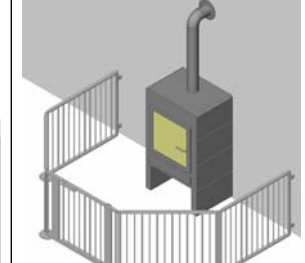
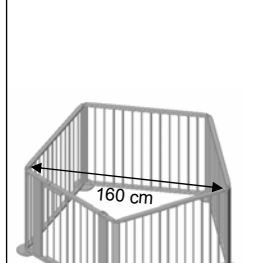
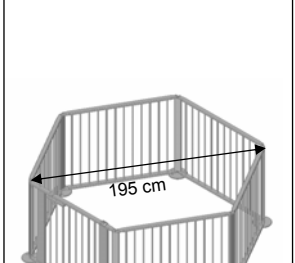
Ohrádka  
Barnhage  
Ogradica  
ベビーサークル  
幼儿围栏  
아기 놀이울

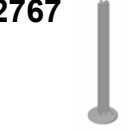

							
<b>2761</b>  120 – 180 cm	<b>1x</b>			<b>1x</b>	<b>1x</b>	<b>1x</b>	<b>1x</b>
<b>2762</b>  100 – 180 cm		<b>1x</b>	<b>1x</b>				
<b>2764</b>  95 cm				<b>2x</b>	<b>3x</b>	<b>3x</b>	<b>4x</b>
<b>2765</b>  44 cm							
<b>2767</b> 						<b>1x</b>	<b>1x</b>